

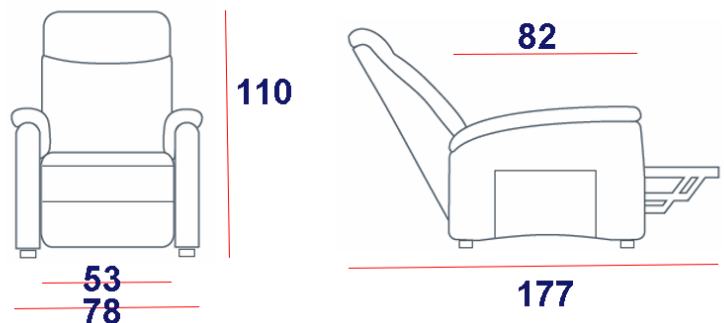

spaziorelax



## Διαστάσεις (cm) Dimensions



Βάρος Χρήστη – User's Weight  
Max 120

## Βασικά Χαρακτηριστικά

- ❖ Ανακλινόμενη πολυθρόνα με μηχανισμό με δύο ηλεκτρικά μοτέρ για τη μηχανική υποστήριξη των διαφόρων θέσεων και τη κάθετη ανύψωση της πολυθρόνας.
- ❖ Ξύλινος σκελετός καλυμμένος από πολυουρεθάνη. Μαξιλάρια από οικολογικό αφρό πολυουρεθάνης καλυμμένο με στρώμα από Dacron. Ξύλινα ποδαράκια σε χρωματισμό βενγκέ.
- ❖ Ταπετσαρία με το ύφασμα Marvel (Σύνθεση 90% Polyester - 10% Cotton) που είναι απωθητικό νερού, με υψηλό δείκτη προστασίας από βακτήρια και κηλίδες.

## Standard Features

- ❖ Recliner – relax armchair with two electric motors mechanism for supporting the various chair positions and its vertical lift.
- ❖ Wooden structure covered with polyurethane and padding with ecological polyurethane foam covered by a Dacron layer. Wooden feet in wenge finish.
- ❖ Upholstered with Marvel fabric (Composition 90% Polyester - 10% Cotton), a water repellent, anti-stain, antibacterial fabric.

## Lift-Recliner Armchair



Θέσεις – Λειτουργία με ενσύρματο χειριστήριο  
Positions – Operation by means of wired control unit



Ο μηχανισμός με τα δύο μοτέρ επιτρέπει την αυτόνομη κίνηση της πλάτης και του υποπόδιου, έτσι επιτυγχάνονται διάφορες θέσεις ανάπαυσης.

*The two motors mechanism can generate an autonomous movement of the backrest and footrest. This mechanism allows the achievement of different relax combinations.*

### Θέση Ανύψωσης – Lift Position



Η θέση ανύψωσης είναι χρήσιμη σε όλες τις περιπτώσεις που χρειαζόμαστε βοήθεια για να σηκωθούμε από τη πολυθρόνα. Ιδεώδης λειτουργία για τα άτομα με κινητικά προβλήματα.

*The Lift Position is essential in all those situations when you need help in standing up from the sitting position. Ideal for persons with motor skills problems.*

### Θέση Πλήρης Ανάπαυσης – Total Relax Position



Επιτυγχάνεται με τη πλήρη ανάκλιση της πλάτης και την επέκταση-οριζοντικοποίηση της έδρας & υποπόδιου.

*This full reclining position is achieved after the complete opening of the back, seat and footrest.*

### Θέση Τηλεθέασης – TV Position



Θέση για παρακολούθηση τηλεόρασης ή για διάβασμα. Επιτυγχάνεται με τη θέση της πλάτης σε κάθετη θέση και με το άνοιγμα του υποπόδιου για μεγαλύτερη άνεση στα πόδια.

*TV or reading position where the back keeps the vertical position to the seat and the footrest opens to provide comfort to the legs.*